

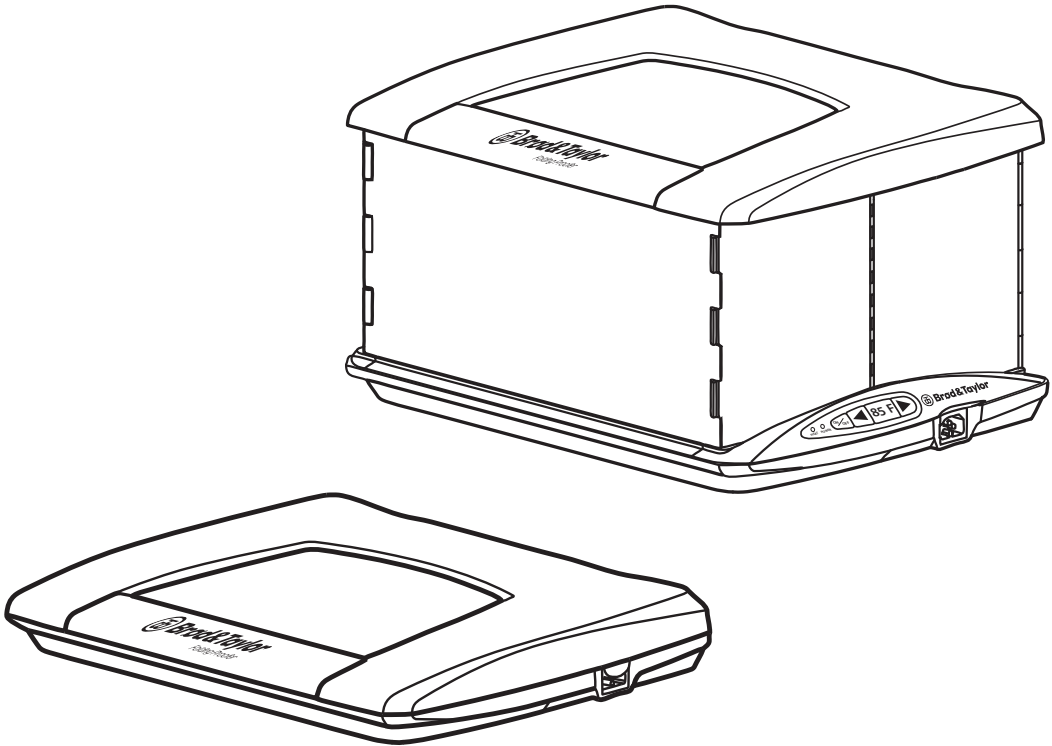

Brood & Taylor®

Folding Proofer



Instructions

Model FP-101

www.brodandtaylor.com

For your safety, read this instruction manual before using product.

IMPORTANT SAFEGUARDS

When using electrical appliances, basic safety precautions should always be followed including the following:

1. Read all instructions.
2. Do not touch hot surfaces. Use handles or knobs.
3. To protect against electrical shock do not immerse cord, plugs, or main housing in water or other liquid.
4. Close supervision is necessary when appliance is used by or near children.
5. Unplug from outlet when not in use and before cleaning. Allow to cool before putting on or taking off parts.
6. Do not operate any appliance with a damaged cord or plug or after the appliance malfunctions or has been damaged in any manner. Return appliance to the nearest authorized service facility for examination, repair, or adjustment.
7. The use of accessory attachments not recommended by the appliance manufacturer may cause injuries.
8. Do not use outdoors.
9. Do not let cord hang over edge of table or counter, or touch hot surfaces.
10. Do not place on or near a hot gas or electric burner, or in a heated oven.
11. Extreme caution must be used when moving an appliance containing hot oil or other hot liquids.
12. Always attach plug to appliance first, then plug cord into the wall outlet. To disconnect, set control to "Off", then remove plug from wall outlet.
13. Do not use appliance for other than intended use.
14. This appliance is for household use only.
15. Do not store any materials, other than manufacturers recommended accessories, in the proofer when not in use.
16. This appliance is not intended for use by persons (including children) with reduced physical, sensory or mental capabilities, or lack of experience and knowledge, unless they have been given supervision or instruction concerning use of the appliance by a person responsible for their safety.
17. Children should be supervised to ensure that they do not play with the appliance.
18. If the supply cord is damaged, it must be replaced by the manufacturer, its service agent or similarly qualified persons in order to avoid a hazard.

SAVE THESE INSTRUCTIONS

Please read and keep these instructions to obtain the best results from your Folding Proofer.

SPECIAL CORDSET INSTRUCTIONS

A short power supply cord is provided to reduce the risks resulting from becoming entangled in or tripping over a longer cord. Longer extension cords are available and may be used if care is exercised in their use. If a long extension cord is used, the marked electrical rating of the extension cord must be at least as great as the electrical rating of the appliance and the longer cord should be arranged so that it will not drape over the countertop or tabletop where it can be pulled on by children or tripped over unintentionally.

NOTICE

This appliance is for household use only. Use on Alternate Current (50/60 Hertz) only with voltage as indicated on the manufacturer type plate. This appliance has a polar-

ized plug (one blade is wider than the other). As a safety feature, this plug will fit in a polarized outlet only one way. If the plug does not fit fully in the outlet, reverse the plug. If it still does not fit, contact a qualified electrician. Do not attempt to modify the plug in any way.

FOR HOUSEHOLD USE ONLY

NOT INTENDED FOR COMMERCIAL USE

SPECIFICATIONS

Dimensions:

- Inside box (open):
12 1/2" x 15" x 8 1/2" high
- Outside body (open):
18" x 14 1/2" x 10 1/2" high
- Outside body (closed):
18" x 14 1/2" x 2 1/2" high

Temperature Range:

70 - 120°F (21 - 49°C)

Maximum capacity: Two "large" loaves – approximately 2 lb. dough each (4 lb. or 1.8 kg. total) from recipes with about 3-4 cups (250-375 grams) of flour per loaf.

This product is intended for interior **household use only**, in an operating environment of 60F (16C) or greater.

Voltage: 120VAC, 60 Hz (200W)

Features

- 1) Lid
- 2) Expanding box section
- 3) Base
- 4) Control Panel
- 5) Power cord receptacle
- 6) Clear window

Control Panel

- 7) Heating Indicator
- 8) Power Indicator
- 9) ON/OFF button
- 10) Temperature DOWN
- 11) Temperature Display
- 12) Temperature UP

Accessories

- Water tray
- Wire rack

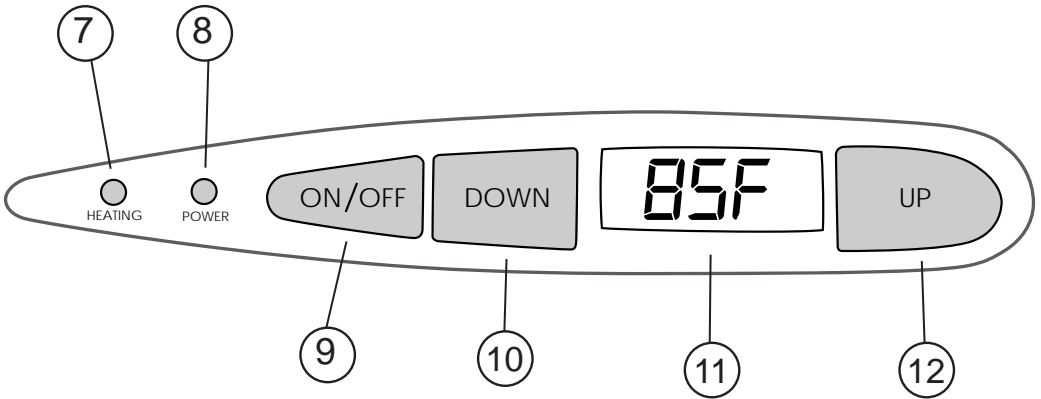
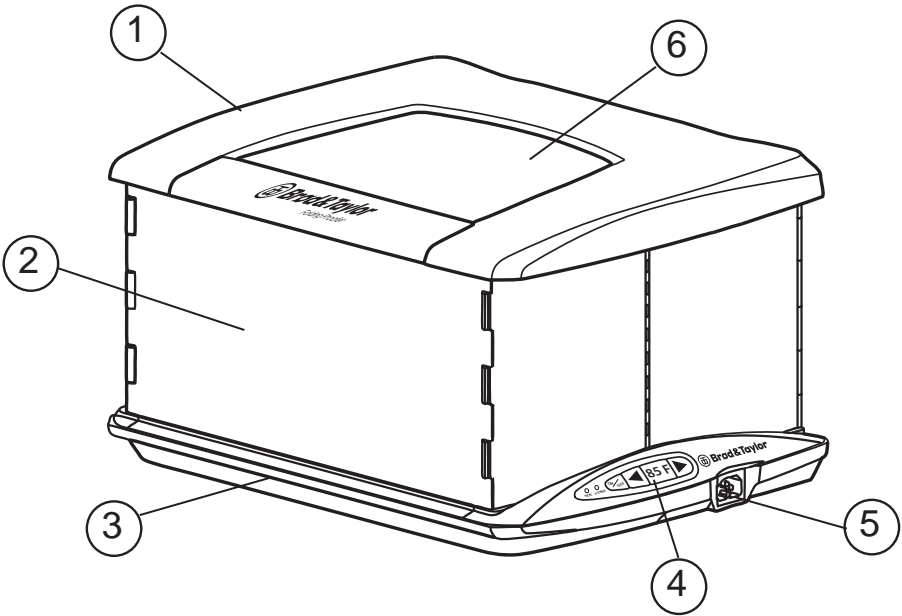

NOTE: The display may be configured to display in °F or °C. To switch between modes, press and hold both the “UP” button and the “DOWN” button for two seconds.

GENERAL OPERATING INSTRUCTIONS

Set Up

Open the lid by lifting the front edge of the proofer. Allow the lid to rest in a vertical position. Remove the wire rack, power cord and water tray. Lift the expanding box section from the front edge, fold it open and fit into the base. Place the water tray into the center of the heating plate. Place the wire rack into the enclosure. Lift the lid straight up from the rear hinges and place onto the top of the expanded box. Lower the lid to a closed position. Plug the power cord into the proofer and then into an appropriate receptacle.

Pre-Heat

For best results, the proofer should be pre-heated for 10-15 minutes.

Operation

Plug the proofer in. Press the ON/OFF button once and ensure that the POWER light is illuminated. Depress the UP or DOWN buttons to adjust to the desired temperature.

The HEATING light will illuminate indicating that the heat plate is warming up. When the proofer reaches its temperature set point

the HEATING light will go off. It is normal for the HEATING light to flash on and off as the proofer maintains its temperature during use.

Select Celsius or Fahrenheit

The display on the control panel indicates the temperature set point. The display may be configured to display in °F or °C. To switch between modes, press and hold both the "Temperature UP" button and the "Temperature DOWN" button for two seconds.

Humidity Control

The proofer may be operated in a dry or humid condition. To create a humid condition in the proofer, pour approximately ¼ cup (50ml) of water into the water tray. DO NOT overfill the tray. For best results, warm or hot tap water may be used.

Prepare for storage

If the proofer is ON, press the ON/OFF button once to turn the proofer off. Ensure that the green POWER light is not on. Remove the lid and rest it in the rear hinges in an upright position.

Unplug power cord from the wall receptacle and the proofer.

NOTE: The power cord must be unplugged before folding the proofer and closing the lid.

If the proofer is warm, let it sit with the lid removed until the heating plate reaches room temperature. Remove the wire rack. Carefully remove the water tray, dispose of remaining water and set aside. If necessary wipe surfaces of the proofer with a damp cloth to remove any food residue. Make sure the proofer is dry before folding for storage.

Lift the expanding box section slightly from the front, then fold by pushing gently in on the sides and folding the unit towards the back. Lower the folded section into the base.

Place the water tray into the front section of the base. Turn the wire rack over and place it on the base. Remove the power cord from the proofer, fold and place on the rear section of the wire rack. Lower the lid closed and press on the front to ensure that the latch is engaged.

CLEANING AND USER MAINTENANCE

1. This appliance is virtually maintenance free, no lubrication is needed. If the cord or the appliance is damaged or does not operate properly, return it to service for repair. This appliance has no user serviceable parts. No repairs

should be attempted by the user.

2. Always disconnect from the socket and completely cool down before cleaning.

3. Do not leave water in the water tray for long periods. Wait until the heating plate has cooled before emptying the tray.

4. If necessary, wipe the housing and metal heating plate with a damp cloth or moistened with a mild detergent solution. Do not use chemical or abrasive cleaners, polishers, etc. Do not immerse the appliance in water or place it under running water.

5. Wash all removable parts and accessories with care in warm soapy water if necessary, or simply wipe with a soft cloth moistened with a mild detergent solution.

6. After cleaning, wait until completely dry and cooled down before folding up the appliance for storage. The wire rack, water tray and detachable power cord can be put inside for self-storage.

Warranty Information

Limited One Year Warranty Model FP-101

Berkshire Innovations, LLC warrants that your Brød & Taylor Folding Proofer will be free of defects in materials or workmanship under normal home use for one year from the date of purchase. We will, at our option, repair or replace the proofer that is determined to be defective without charge. This warranty does not apply to commercial use or product damage through abuse, negligence or inappropriate power supply. If a replacement Folding Proofer is required to honor this warranty, the replacement Folding Proofer may be new or reconditioned.

THIS WARRANTY DOES NOT COVER CONSEQUENTIAL OR INCIDENTAL DAMAGES SUCH AS PROPERTY DAMAGE AND DOES NOT COVER INCIDENTAL COSTS AND EXPENSES RESULTING FROM ANY BREACH OF THIS WARRANTY, EVEN IF FORESEEABLE.

THIS WARRANTY IS EXCLUSIVE AND IS IN LIEU OF ANY OTHER EXPRESS WARRANTY, WHETHER WRITTEN OR ORAL. THE DURATION OF ANY IMPLIED WARRANTIES, INCLUDING BUT NOT LIMITED TO ANY IMPLIED WARRANTIES OF MERCHANTABILITY OR FITNESS FOR A PARTICULAR PURPOSE, IS EXPRESSLY LIMITED TO THE PERIOD OF DURATION OF THIS LIMITED WARRANTY. Some states do not allow limitations on how long an implied warranty lasts and some states do not allow the exclusion or limitations of incidental or consequential damages, so the above limitations or exclusions may not apply to you. This Limited Warranty gives you specific legal rights, and you may also have other rights which vary from state to state.

Should the need arise for warranty servicing, please contact Brød & Taylor Customer Service. You may contact us by one of the following methods:

E-mail: returns@brodandtaylor.com

Phone: (800) 768-7064

Mail: Brød & Taylor, P.O. Box 712, Williamstown, MA 01267

Please describe the product defect and provide proof of purchase date. If proof of purchase date is not provided or available, the date of manufacture will be used in lieu of purchase date. Be sure to include your name and e-mail address or telephone number. If a Brød & Taylor Customer Service Representative determines that the product is defective, you will receive a Return Material Authorization (RMA) number and instructions for returning. Please do not return a product without an RMA number. Products returned to Brød & Taylor without an RMA number will be returned to the sender without servicing.

This warranty applies only to NORMAL HOUSEHOLD USE of the Brød & Taylor Folding Proofer and is void for commercial or industrial use.

Copyright 2011

All Rights Reserved.

Berkshire Innovations, LLC

P.O. Box 712

Williamstown, MA 01267



www.brodandtaylor.com

Brood & Taylor[®]

Folding Proofer

ETUVE
REPLIABLE

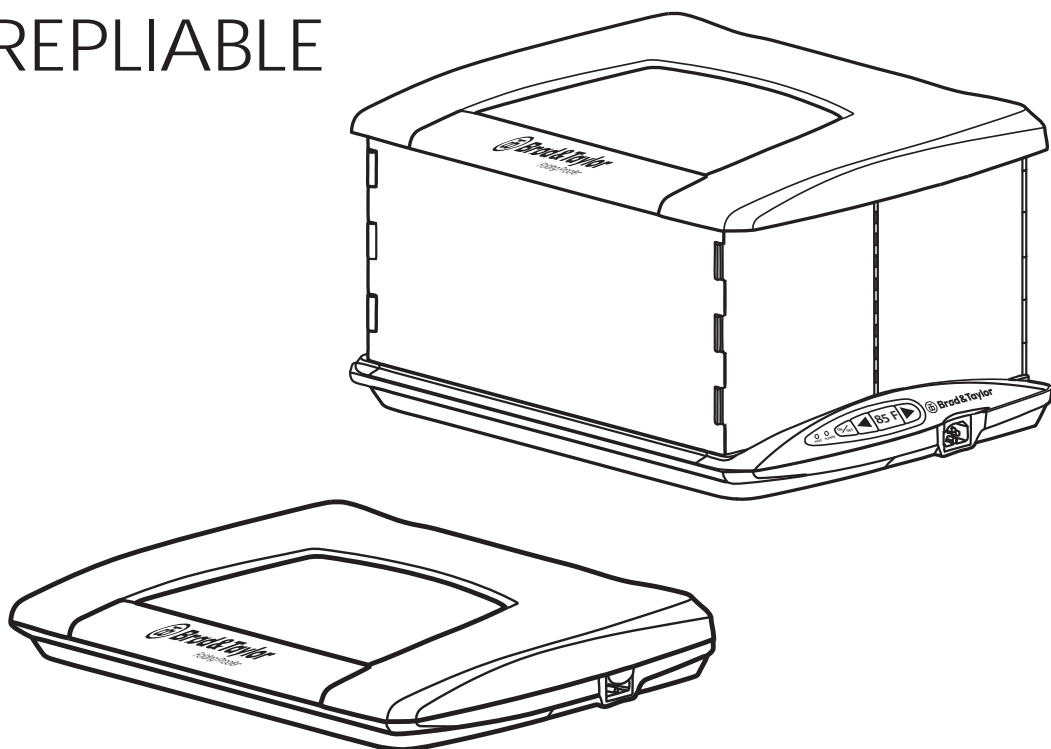

Instructions

Model FP-101

www.brodandtaylor.com

Pour votre sécurité, veuillez lire ce manuel d'instructions
avant d'utiliser le produit

PRECAUTIONS IMPORTANTES

Lorsque vous utilisez des appareils électriques, des précautions de base doivent toujours être prises, y compris celles qui suivent :

1. Veuillez lire toutes les instructions
2. Evitez de toucher aux surfaces chaudes. Utilisez des poignées ou des boutons
3. Afin d'éviter tout risque de choc électrique, ne plongez pas le cordon, la fiche d'alimentation ou le boîtier principal dans de l'eau ou tout autre liquide.
4. Une surveillance étroite est nécessaire lorsque l'appareil est utilisé par ou à proximité d'enfants.
5. Débranchez l'appareil de la prise en dehors des périodes d'utilisation et avant le nettoyage. Laissez refroidir avant d'installer ou de retirer des pièces.
6. N'utilisez pas l'appareil avec un cordon ou une fiche d'alimentation défectueux ou si vous constatez que l'appareil ne fonctionne pas correctement ou s'il présente des détériorations quelconques. Retournez l'appareil au service après vente agréé le plus proche de votre domicile pour vérification, réparation ou réglage.
7. L'utilisation d'accessoires non recommandés par le constructeur de l'appareil peut causer des blessures.
8. Ne pas utiliser en plein air.
9. Ne laissez pas le cordon d'alimentation pendre au bord d'une table ou d'un comptoir ou toucher une surface chaude.
10. Ne placez pas l'appareil sur ou à côté d'un brûleur à gaz, d'une plaque électrique ou dans un four chaud
11. Faîtes preuve d'une extrême précaution lorsque vous déplacez un appareil contenant de l'huile chaude ou d'autres liquides chauds.
12. Toujours branchez l'appareil en premier, ensuite raccordez-le à la prise murale. Pour déconnecter l'appareil, éteignez-le en appuyant sur 'Off', puis débranchez le cordon de la prise murale
13. N'utilisez pas l'appareil à des fins autres que celles pour lesquelles il a été conçu
14. Cet appareil est uniquement conçu pour un usage domestique.
15. Quand l'étuve n'est pas utilisée, n'y rangez pas de matériels autres que les accessoires recommandés par le constructeur.
16. Cet appareil n'est pas destiné à être utilisé par des personnes (y compris des enfants) dont les capacités physiques, sensorielles ou mentales sont réduites ni par ceux qui manquent de l'expérience et de connaissances, à moins qu'elles ne soient surveillées ou qu'elles n'aient été données des instructions par celui qui est responsable de leur sécurité.
17. Les enfants doivent être surveillés afin d'assurer qu'ils ne jouent pas avec l'appareil.
18. Si le cordon d'alimentation est

endommagé, il doit être remplacé par le fabricant, par son agent de service ou par une personne également qualifiée afin d'éviter un danger.

CONSERVER CES INSTRUCTIONS

Veuillez lire et conserver ces instructions afin d'obtenir les meilleurs résultats de votre étuve à pain repliable.

INSTRUCTIONS SPECIALES RELATIVES AU CORDON D'ALIMENTATION

Un cordon d'alimentation court est fourni dans le but de réduire les risques d'enchevêtrement ou de trébuchement.

Des rallonges sont disponibles et peuvent être utilisées toutes les précautions nécessaires sont prises pendant leur utilisation. En cas d'utilisation d'une rallonge, la puissance électrique indiquée sur la rallonge doit être au moins aussi élevée que la puissance de l'appareil et la rallonge doit être disposée de manière à ne pas reposer sur le comptoir ou sur la table où elle peut être tirée par des enfants ou faire trébucher involontairement.

.NOTICE

Cet appareil est uniquement conçu pour un usage domestique. Utilisez sur un courant Alternatif (50/60 Hertz) seulement avec un voltage comme celle sur la plaque signalétique du fabricant. Cet appareil est muni d'une fiche d'alimentation polarisée (une lame est plus large que l'autre). Comme dispositif de sécurité, cette fiche ne peut s'insérer dans une prise polarisée que d'une seule façon. Si la fiche ne s'insère pas entièrement dans la prise, inversez la prise. Si la fiche ne peut toujours pas être insérée, consultez un électricien qualifié. Ne tentez pas de modifier la prise d'une quelconque façon.

A USAGE DOMESTIQUE SEULEMENT

NON DESTINE A UN USAGE COMMERCIAL

SPECIFICATIONS

Dimensions:

- Intérieur du caisson(ouvert) :
12 ½" x 15" x 8 ½" haut
- Corps extérieur (ouvert) :
18" x 14 ½" x 10 ½" haut
- Corps extérieur (fermé) :
18" x 14 ½" x 2 ½" haut

Plage de Température :

70 - 120°F (21 - 49°C)

Capacité maximum : Deux "grands" pains - approximativement 2lb. de pâte chacune (4lb. ou 1,8 kg. Au total) à partir de recettes avec environ 3-4 tasses (250-375 grammes) de farine par pain.

Ce produit est destiné à un **usage domestique uniquement**, à l'intérieur de la maison, dans un environnement approprié : 16C (60F) ou plus.

Voltage: 120VAC, 60 Hz (200W)

Caractéristiques

- 1) Couvercle
- 2) Expansion caisson
- 3) Base
- 4) Panneau de commande
- 5) Prise d'alimentation
- 6) Fenêtre transparente

Panneau de Commande

- 7) Indicateur de chauffage
- 8) Indicateur de puissance
- 9) Bouton ON/OFF
- 10) Diminuer (down)
- 11) Affichage de la température
- 12) Augmenter (up)

Accessoires

- Bac à eau
- Grille

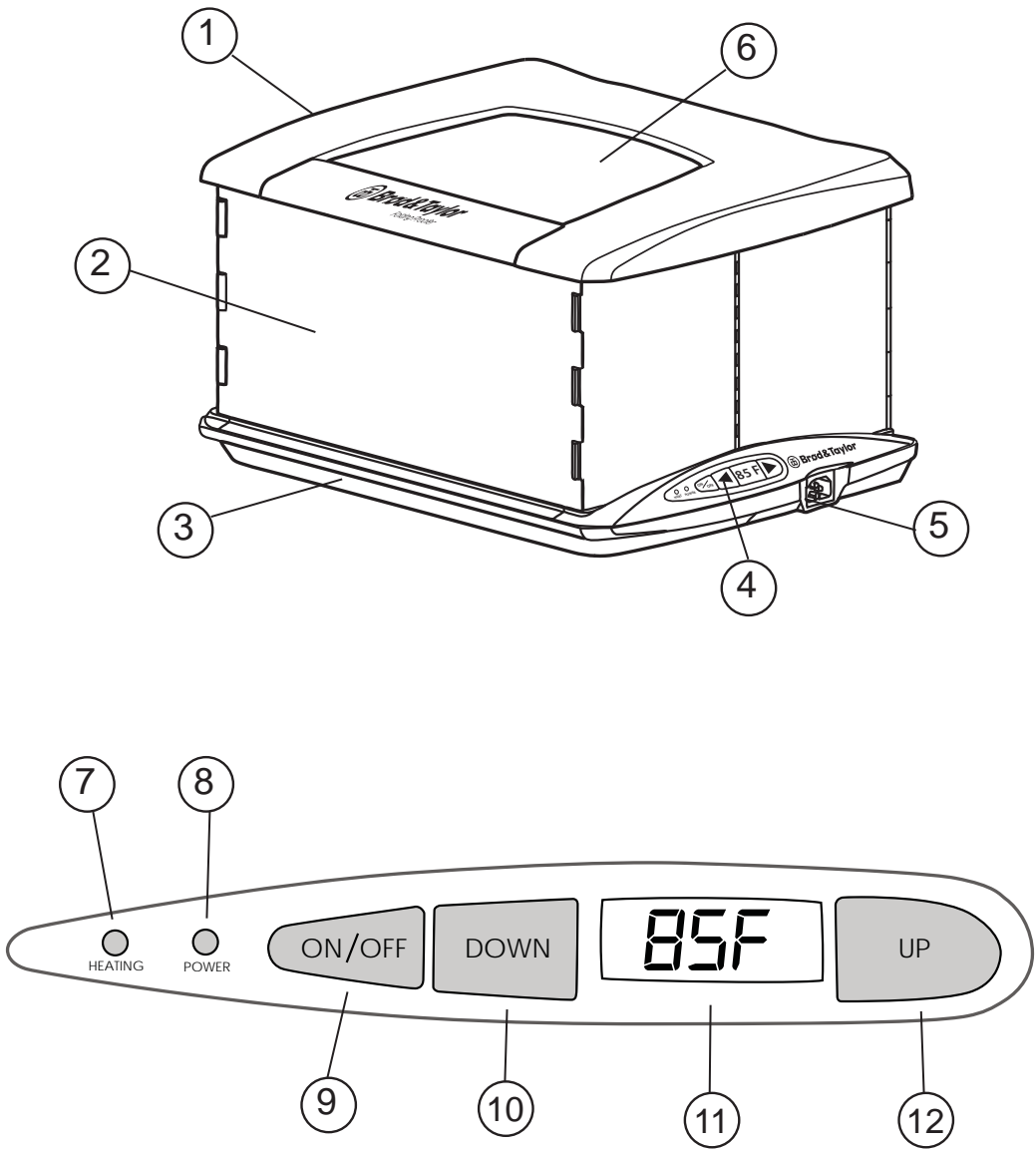

NOTE: L'affichage peut être configuré en °F ou °C. Pour changer de mode, maintenez appuyer les deux boutons « Temperature up » and « Temperature down » pendant deux secondes.

INSTRUCTIONS GENERALES D'OPERATION

Installation

Ouvrir le couvercle en soulevant le bord avant de l'étuve. Faites en sorte que le couvercle garde une position verticale. Retirez la grille, le cordon d'alimentation et le bac à eau. Soulever la section expansion du caisson depuis le bord avant, dépliez-le et rentrez-le dans la base. Placez le bac à eau au centre de la plaque chauffante. Placez la grille dans l'enceinte. Soulevez le couvercle vers le haut depuis les charnières arrière et placez-le sur les charnières broches au niveau du sommet arrière des côtés. Abaissez le couvercle à la position la plus serrée. Branchez le cordon d'alimentation dans le four et ensuite dans une prise appropriée.

Préchauffer

Pour de meilleurs résultats, vous devriez préchauffer votre four pendant 10 à 15 minutes avant de l'utiliser pour la pâte levée.

Fonctionnement

Branchez l'étuve. Appuyez une fois sur le bouton ON/OFF et assurez-vous que la touche POWER soit bien éclairée. Appuyez sur les boutons UP ou DOWN pour ajuster à la température désirée.

La touche HEATING s'éclairera pour indiquer que la plaque chauffante se réchauffe. Lorsque le four atteint sa température de consigne, la touche HEATING s'éteint. Il est normal que la touche HEATING s'allume ou s'éteigne alors que le four maintient sa température pendant l'utilisation.

Sélectionner Celsius ou Fahrenheit

L'affichage sur le panneau de contrôle indique la température de consigne. L'affichage peut être configuré en °F ou °C. Pour changer de mode, maintenez appuyer les deux boutons « Temperature up » and « Temperature down » pendant deux secondes.

Contrôle d'humidité

L'étuve peut être utilisée dans des conditions sèches ou humides. Pour créer une atmosphère humide dans l'étuve, versez environ ¼ de tasse (50ml) d'eau dans le bac à eau. NE PAS faire déborder le bac. Pour obtenir de meilleurs résultats, l'eau chaude ou tiède du robinet peut être utilisée.

Préparer pour le rangement

Si l'étuve est allumée (ON), appuyer une fois sur le bouton ON/OFF pour l'éteindre. Assurez-vous que la lumière verte du bouton POWER soit partie. Enlevez le couvercle et posez-le sur les charnières-arrières en position

verticale. Débranchez le cordon d'alimentation de la prise murale et de l'étuve.

NOTE : le cordon d'alimentation doit être enlevé avant de plier le four et de fermer le couvercle. Si l'étuve est chaude, laissez la reposer sans le couvercle jusqu'à ce que la plaque chauffante atteigne la température ambiante. Enlevez la grille. Enlevez avec précaution le bac à eau, disposez de l'eau restante et mettez de côté. Si nécessaire, essuyez les surfaces de l'étuve avec un chiffon humide pour enlever tout résidu de nourriture. Assurez-vous que l'étuve soit sèche avant de procéder.

Soulevez le caisson expansion légèrement depuis l'avant, ensuite pliez en appuyant doucement sur les côtés et en pliant le tout vers l'arrière. Rabaissez la partie ainsi pliée dans la base.

Placez le bac à eau dans la partie avant de la base. Placez la grille dans la base. Enlevez le cordon d'alimentation de l'étuve, pliez et placez-le sur l'arrière de la grille. Rabattez le couvercle fermé sur le devant pour être sûr que le verrou est engagé.

NETTOYAGE ET MANUEL D'ENTRETIEN DE L'UTILISATEUR

1. Cet appareil ne nécessite pratiquement pas d'entretien, aucun huilage n'est nécessaire. Si le cordon de l'appareil est endommagé ou ne fonctionne pas correctement, retournez-le au service après vente pour réparation. Cet appareil n'a pas de pièces réparables pour utilisateur. Aucune réparation ne devrait être effectuée par l'utilisateur.
2. Toujours déconnectez de la prise et laissez refroidir avant de nettoyer
3. Ne laissez pas d'eau dans le bac à eau pendant de longues périodes. Attendez que la plaque chauffante ait refroidi avant de vider le bac.
4. Essuyer le caisson principal et la plaque chauffante en métal avec un chiffon humide ou humidifié avec une solution détergente. N'utilisez pas de nettoyants ou polisseurs chimiques ou abrasifs, etc. N'immergez pas l'appareil dans de l'eau ni le placez sous l'eau courante.
5. Nettoyez toutes les parties et accessoires amovibles avec précaution dans une eau savonneuse chaude si nécessaire, ou essuyez simplement avec un chiffon doux humidifié avec une légère solution détergente.
6. Après le nettoyage, attendez que tout soit complètement sec et refroidi avant de plier l'appareil pour le rangement. La grille et le cordon d'alimentation détachable peuvent être rangés dedans.

Warranty Information

Limited One Year Warranty Model FP-101

Berkshire Innovations, LLC warrants that your Brød & Taylor Folding Proofer will be free of defects in materials or workmanship under normal home use for one year from the date of purchase. We will, at our option, repair or replace the proofer that is determined to be defective without charge. This warranty does not apply to commercial use or product damage through abuse, negligence or inappropriate power supply. If a replacement Folding Proofer is required to honor this warranty, the replacement Folding Proofer may be new or reconditioned.

THIS WARRANTY DOES NOT COVER CONSEQUENTIAL OR INCIDENTAL DAMAGES SUCH AS PROPERTY DAMAGE AND DOES NOT COVER INCIDENTAL COSTS AND EXPENSES RESULTING FROM ANY BREACH OF THIS WARRANTY, EVEN IF FORESEEABLE.

THIS WARRANTY IS EXCLUSIVE AND IS IN LIEU OF ANY OTHER EXPRESS WARRANTY, WHETHER WRITTEN OR ORAL. THE DURATION OF ANY IMPLIED WARRANTIES, INCLUDING BUT NOT LIMITED TO ANY IMPLIED WARRANTIES OF MERCHANTABILITY OR FITNESS FOR A PARTICULAR PURPOSE, IS EXPRESSLY LIMITED TO THE PERIOD OF DURATION OF THIS LIMITED WARRANTY. Some states do not allow limitations on how long an implied warranty lasts and some states do not allow the exclusion or limitations of incidental or consequential damages, so the above limitations or exclusions may not apply to you. This Limited Warranty gives you specific legal rights, and you may also have other rights which vary from state to state.

En cas de besoin pour les services de garantie, veuillez contacter le service clients de Brød & Taylor. Vous pouvez nous joindre en utilisant l'une des méthodes suivantes:

E-mail: returns@brodandtaylor.com

Téléphone: (800) 768-7064

Adresse: Brød & Taylor, P.O. Box 712, Williamstown, MA, 01267

Veuillez décrire le produit défectueux et fournir la preuve de la date d'achat. Si la preuve de la date d'achat n'est pas fournie ou n'est pas disponible, la date de fabrication sera utilisée à la place de la date d'achat. Assurez-vous d'inclure vos noms et adresse e-mail ou numéro de téléphone. Si un représentant du service client de Brød & Taylor détermine que le produit est défectueux, vous recevrez un numéro d'autorisation de retour du matériel (RMA) et des instructions concernant le retour. Veuillez ne pas retourner un produit sans le numéro RMA. Les produits retournés à Brød & Taylor sans le RMA seront retournés à l'expéditeur sans aucune réparation. Cette garantie s'applique seulement à l'usage domestique normal de four à pain pliable de Brød & Taylor et s'annule en cas d'utilisation commerciale ou industrielle.

Copyright 2011
All Rights Reserved.
Berkshire Innovations, LLC
P.O. Box 712
Williamstown, MA 01267



www.brodandtaylor.com